

## Opis:

### Wymiary:

wysokość całkowita	2030 mm
wysokość elementów	1850 mm
odstęp od podłogi	150 mm
głębokość	900 mm

### Ściany systemowe:

Konstrukcję stanowią profile aluminiowe malowane lakierem poliesterowym w kolorze wg palety RAL.

Wypełnienie ścian systemowych:

- » płyta HPL #8 mm dwustronnie laminowana, kolor wg wzornika producenta.

### Charakterystyka:

Płyta HPL - laminat kompaktowy HPL to termoutwardzalne tworzywo warstwowe łatwe do utrzymania w czystości, wodoodporne, trudnopalne i wandaloodporne (odporne na gaszenie papierosa i grafitu).

### Akcesoria dodatkowe:

Zasłonka PCV, wieszak ubraniowy, mydelniczka.

### Zastosowanie:

Do pomieszczeń higieniczno-sanitarnych w budynkach biurowych, szkołach, obiektach sportowych, przemysłowych itp.



rysunek schematyczny

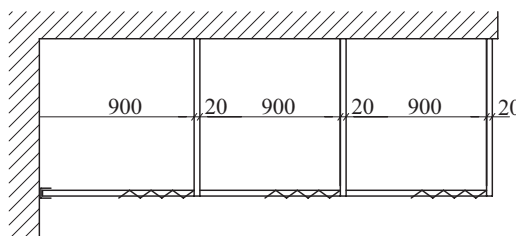
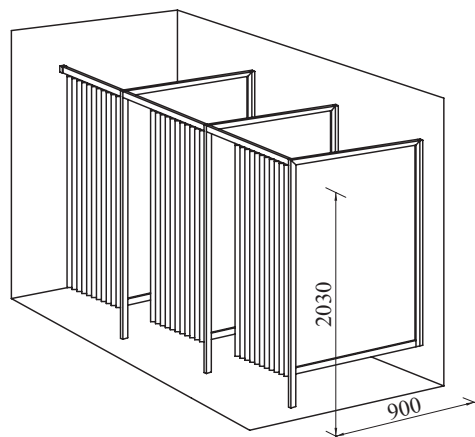

Posiadamy aprobatę techniczną nr:

**AT-15-8468/2012**

wydaną przez ITB Warszawa

ZARZĄDZANIE  
JAKOŚCIĄ  
ISO 9001:2008

► Systematycznie  
monitorowany



*Jesteśmy dla każdej firmy*



**KB-40 typ BK**