

## Opis:

### Wymiary:

wysokość całkowita	2000 mm
wysokość elementów	1850 mm
odstęp od podłogi	150 mm
głębokość	1200 mm

### Drzwi:

szerokość	900 - 1000 mm
wysokość	1850 mm

Wyposażone w trzy komplety zawias funkcyjnych, gałkę z wgłębieniem na palec i zamek zapadkowy z sygnalizacją „zamknięte/otwarte”, z możliwością awaryjnego otwarcia wykonane ze stali nierdzewnej.

Drzwi wykonane z płyty HPL #12mm.

### Ściany systemowe:

Ściany kabin wykonane z płyty HPL #10mm w kolorze wg wzornika producenta. Krawędzie ścian osłonięte profilem aluminiowym malowanym lakierem proszkowym.

### Charakterystyka:

Płyta HPL - laminat kompaktowy HPL to termoutwardzalne tworzywo warstwowe łatwe do utrzymania w czystości, wodoodporne, trudnopalne i wandaloodporne (odporne na gaszenie papierosa i graffiti).

### Akcesoria dodatkowe:

Wieszak ubraniowy i uchwyt do papieru toaletowego z tworzywa sztucznego lub ze stali nierdzewnej.

### Zastosowanie:

Do pomieszczeń higieniczno-sanitarnych w budynkach biurowych, szkołach, obiektach sportowych, przemysłowych itp.



rysunek schematyczny

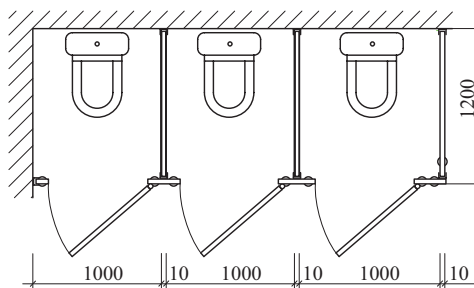
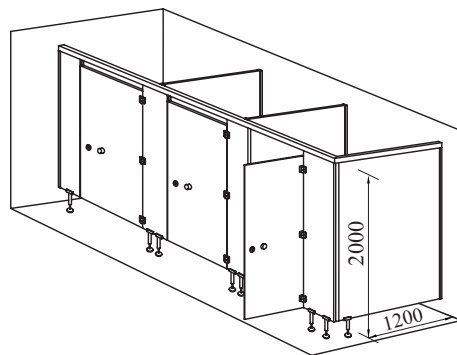

Posiadamy Krajową Ocenę Techniczną nr:

**ITB-KOT-2018/0613**

wydaną przez ITB Warszawa

ZAKŁADOWY SYSTEM KONTROLI  
JAKOŚCI PODPARTY PONAD  
30 - LETNIM DOŚWIADCZENIEM  
EUROPEJSKI PRODUKT W OPARCIU  
O PROCEDURĘ OBSŁUGI KLIENTA  
WG NORMY ISO 9001



Zakład Produkcyjno-Usługowo-Handlowy Paweł Łukasiak i S-ka Spółka Komandytowa  
05-820 Piastów; ul. Niecała 7; tel : 0-22 723 74 82, 723 74 83, fax : 723 49 93;  
e-mail: zpuh@lukasiak.com.pl  
Biuro Projektowo-Handlowe  
02-320 Warszawa, Aleje Jerozolimskie 157 lok. 3  
tel: 0-22 668 99 00, 668 95 05, 668 95 30, fax : 0-22 668 96 06;  
e-mail: biuro@lukasiak.com.pl  
www.lukasiak.com.pl

*Jesteśmy dla każdej firmy*

*Nasze kabiny charakteryzują się bardzo dużą trwałością, funkcjonalnością i odpornością na wandalizm.*

Przykłady naszych realizacji



**KB-LG typ LAKIER**