

Szafka szatniowa

Typ: S1

Model: 3PH

Opis:

Wymiary:

Max. wymiary zewnętrzne szafki:	
Wysokość całkowita:	1900mm
Szerokość segmentu:	400mm
Głębokość:	500mm

Zastosowanie:

Nowoczesna szafka ubraniowa BHP. Doskonale sprawdzi się w obiektach przemysłowych, sportowych, edukacyjnych, medycznych oraz innych obiektach użyteczności publicznej.

Specyfikacja:

Szafka ubraniowa typ S1 - wyposażona jest w drzwiczki zakrywające komorę szafki oraz wysuwane siedzisko z półką na buty. Fronty drzwiowe wykonane są z płyty HPL #10mm. Drzwiczki wyposażone w 4 zawiasy, zamykane zamkiem na kluczyk (opcjonalnie zamek elektroniczny na kod lub na odciśnięcie palca). W komorze szafki półka górna oraz komora na ubrania wiszące z obrotowym potrójnym haczykiem. Szafka wyposażona w ławeczkę ułatwiającą przebieranie z półką na buty. Nogi z regulowanymi stopkami do wy poziomowania szafki.

Wyposażenie standardowe

- wysuwane siedziska z półkami na buty
- półki górne 400x387x465 mm
- otwory wentylacyjne
- zamki na klucz
- wieszaki ubraniowe, potrójne, obrotowe
- nogi z regulowanymi stopkami

Zalety:

1. Bardzo duża odporność na trudne warunki
2. Możliwość dopasowania zabudowy do każdego rodzaju pomieszczeń
3. Pełne bezpieczeństwo użytkowania;
4. Estetyka wykonania, uniwersalność.

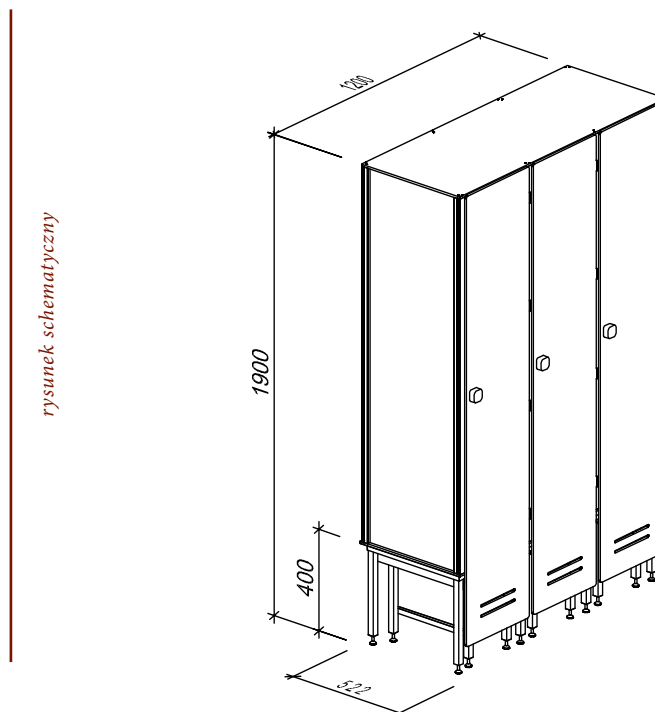

rysunek schematyczny

Jesteśmy dla każdej firmy

ZAKŁADOWY SYSTEM KONTROLI
JAKOŚCI PODPARTY PONAD
40 - LETNIM DOŚWIADCZENIEM

EUROPEJSKI PRODUKT W OPARCIU
O PROCEDURĘ OBSŁUGI KLIENTA
WG NORMY ISO 9001



ŁUKASIAK Spółka Komandytowa
05-820 Piastów; ul. Niecała 7; tel : 0-22 723 74 82, 723 74 83;
e-mail: zpuh@lukasiak.com.pl
Biuro Projektowo-Handlowe
02-353 Warszawa, ul. Szczęśliwicka 54 lok. 808
tel: 0-22 668 99 00, 668 95 05, 668 95 30
e-mail: biuro@lukasiak.com.pl
www.lukasiak.com.pl

